



Центробежный насос

Орталықтан қашырғыш сорғы

RU Руководство по эксплуатации 4-15

KZ Пайдалану және қызмет көрсету бойынша нұсқаулық 16-27

CPM 370-25 CS

CPM 550-25 CS

CPM 750-25 CS

CPM 1100-25 CS

Сервисное обслуживание

Для получения информации по вопросам технического обслуживания изделия обращайтесь в специализированные сервисные центры. Полный список авторизованных сервисных центров, предоставляющих услуги по ремонту и обслуживанию, доступен на официальном сайте:

- alteco.hk/info/service.html

Сервистік қызмет көрсету

Өнімге техникалық қызмет көрсету мәселелері бойынша ақпарат алу үшін мамандандырылған сервистік орталықтарға хабарласыңыз. Жөндеу және қызмет көрсету қызметтерін ұсынатын уәкілетті қызмет көрсету орталықтарының толық тізімі Ресми сайтта қол жетімді:

- alteco.hk/info/service.html

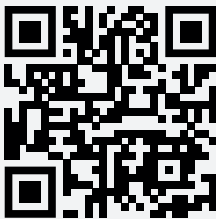

Россия

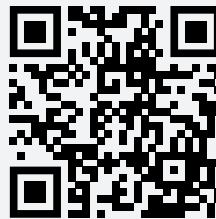

Қазақстан

Xizmat ko'rsatish

Mahsulotga texnik xizmat ko'rsatish bo'yicha ma'lumot olish uchun ixtisoslashgan xizmat ko'rsatish markazlariga murojaat qiling. Ta'mirlash va texnik xizmat ko'rsatadigan vakolatli xizmat ko'rsatish markazlarining to'liq ro'yxati rasmiy veb-saytda mavjud:

- alteco.hk/info/service.html

Тейлөө кызматы

Продукцияны тейлөө боюнча маалымат алуу үчүн атайын тейлөө борборлоруна кайрылыңыз. Оңдоо жана тейлөө кызматтарын көрсөткөн ыйгарым укуктуу тейлөө борборлорунун толук тизмеси расмий сайтта жеткиликтүү:

- alteco.hk/info/service.html

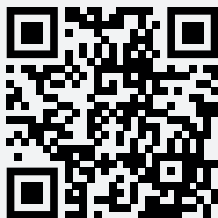

O'zbekiston



Кыргызстан

При покупке оборудования

- убедитесь в исправности оборудования и его полной комплектации;
- в правильности заполнения гарантийного талона



ВНИМАНИЕ! Перед началом работы с оборудованием внимательно ознакомьтесь с данной инструкцией по эксплуатации

Насосное оборудование предназначено для перекачивания **ТОЛЬКО** чистой пресной воды. **ЗАПРЕЩАЕТСЯ** использовать насос для перекачивания жидкостей отличных по своему составу и свойствам от воды (соленой воды, растворителей, легко воспламеняющихся и взрывчатых жидкостей, сточных вод, топлива).

Во избежание выхода из строя и поломки оборудования **НЕ ДОПУСКАЙТЕ** его работу при температуре окружающей среды ниже +1°C и при температуры воды выше +40°C.

НЕ ДОПУСКАЕТСЯ работа оборудования «всухую» (без забора воды или с перекрытой водозаборной магистралью)

Не допускается работа насоса в погружном состоянии. Не допускайте работу оборудования в помещениях с очень высокой плавностью.

Насос не предназначен для длительной непрерывной работы.

Подключение оборудования к электрической сети необходимо осуществлять **ТОЛЬКО** через устройство защитного отключения УЗО номиналом не более 30 мА. При подключении насосного оборудования в сеть используйте розетки с заземлением.

Описание изделия

Центробежный насос ALTECO предназначен для перекачивания чистой воды для организации системы бытового водоснабжения, системы орошения сада или огорода, а также полива газонов, при повышении давления, а также, ограничено, в системах аэрации и дренажа.

Оборудование предназначено для бытового применения при температуры окружающей среды от +1°C до +40°C и относительной влажности не более 80%.



ВНИМАНИЕ! При использовании оборудования на улице убедитесь, что насос защищён от воздействия осадков и прямых солнечных лучей



ВНИМАНИЕ! Все работы по монтажу оборудования должны проводиться квалифицированными специалистами, имеющими соответствующее разрешение



ВНИМАНИЕ! Все работы по ремонту и диагностике насоса должны выполняться только в авторизованных сервисных центрах. Самостоятельный ремонт может привести к утрате гарантии на оборудование

Устройство



рис. 1

- | | |
|--------------------------|--|
| 1. Электродвигатель | 5. Напорное отверстие |
| 2. Клемный блок | 6. Заливное отверстие |
| 3. Корпус насоса | 7. Отверстие для слива воды из корпуса |
| 4. Всасывающее отверстие | |

Перед использованием

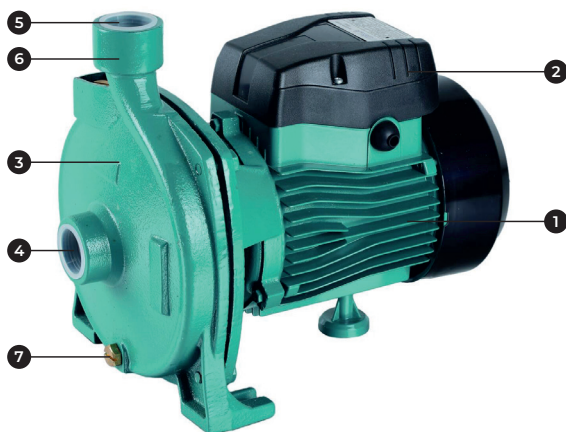
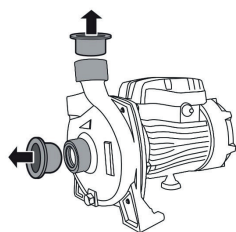

Удалите
транспортные
заглушки

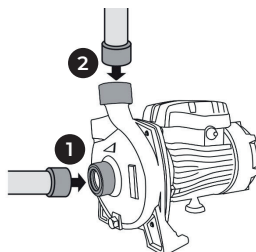

Подключите трубопровод

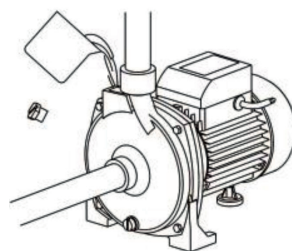

Заполните насос водой

Технические характеристики

Характеристики	СРМ 370-25 CS	СРМ 550-25 CS	СРМ 750-25 CS	СРМ 1100-25 CS
Макс. высота всасывания, м	8	8	8	8
Макс. производительность, л/мин	90	95	100	130
Макс. высота подъёма, м	20	24	28	25
Макс. температура жидкости, °С	60			
Номинальная мощность, Вт	370	550	750	1100
Электропитание	220В + 10% ~ 50 Гц			
Номинальный ток (А)	2.4	4.0	4.5	7.0
Класс изоляции электродвигателя	В			
Класс защиты электродвигателя	IP X4			
Размер входных и выходных присоединений	1"			
Длина кабеля, м	1.2			
Защита электродвигателя	Биметаллический терморезистор			

Установка оборудования

Перед началом работы:

1. Установите оборудование на ровную горизонтальную поверхность как можно ближе к месту забора воды. Обеспечьте достаточное пространство вокруг корпуса для нормальной вентиляции двигателя и свободного обслуживания.



ВНИМАНИЕ! При неровной установке насос может быстро выйти из строя из-за повышенной нагрузки на подшипники и возникновения вибраций, приводящих к ускоренному износу узлов и агрегатов

2. Надёжно закрепите насос при помощи болтов, исключив смещение оборудования во время работы.
3. Подсоедините всасывающий трубопровод к резьбовому соединению (4), предварительно установив на его конце донный обратный клапан (не входит в комплект поставки). К резьбовому соединению (5) подключите напорный трубопровод.



ВНИМАНИЕ!

- Диаметр всасывающего трубопровода не должен быть меньше диаметра всасывающего отверстия.
- Если высота всасывания превышает 4 метра, то необходимо использовать трубу большего диаметра.
- Чтобы избежать образования воздушных пробок, всасывающий трубопровод должен иметь уклон 1–2% в сторону источника воды. Это обеспечивает самотёк и предотвращает скопление воздуха в линии всасывания

4. Погрузите всасывающий трубопровод в водоём на глубину не менее 2 м. Расстояние от конца трубы до дна должно составлять не менее 0,5 м, чтобы исключить забор ила, песка и других загрязнений. На конце всасывающей трубы установите обратный клапан с сеткой-фильтром.
5. На напорном трубопроводе, перед запорным устройством, установите обратный клапан это позволит предотвратить обратный слив воды, гидроудар и перегрузку насоса, что может привести к его преждевременному выходу из строя
6. Водопроводные трубы должны крепиться на специальных подвесках, чтобы не оказывать давление на корпус насоса. Соединение труб друг с другом и с насосом должно быть герметично. (рис. 1)
7. Избегайте чрезмерного усилия при затягивании резьбовых соединений, чтобы не повредить элементы насоса или трубопроводной системы.
8. Всасывающий трубопровод должен быть максимально коротким и не содержать лишних соединений, сгибов или отводов (см. рис. 2). Избыточные повороты и соединения увеличивают гидравлические потери, повышают риск подсоса воздуха и могут снижать создаваемые насосом давление и производительность.



Рис. 2



ВНИМАНИЕ! Если вода уходит из насосной части, проверьте на герметичность все соединения на всасывающем трубопроводе, а также исправность обратного клапана (не входит в комплект поставки)

Подключение насоса к электрической сети

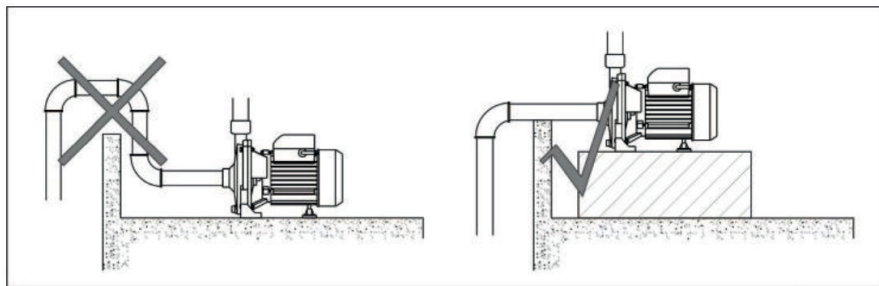
Перед запуском оборудования убедитесь, что данные, указанные на шильдике насоса, соответствуют характеристикам вашей электрической сети.

Перед подключением оборудования к сети убедитесь в отсутствии видимых механических повреждений кабеля, вилки и корпуса насоса. Запрещается использовать насос при повреждённом кабеле. Замена кабеля должна осуществляться только сервисным центром производителя или его представителем в регионе.

Подключение оборудования к электрической сети необходимо осуществлять через устройство защитного отключения УЗО номиналом не более 30 мА. При подключении насосного оборудования в сеть используйте розетки с заземлением.

Рекомендуется подключать насос к отдельной линии питания с автоматическим выключателем соответствующего номинала и кабелем с соответствующим сечением



ВНИМАНИЕ! Подключение оборудования к электрической сети должно осуществляться электриками, имеющими соответствующую квалификацию и с соблюдением всех местных и национальных правил и стандартов. **Гарантия на товар утратит силу при неверном подключении насоса к электрической сети!**



ВНИМАНИЕ! Оборудование должно быть заземлено. Запрещается переделывать вилку, если она не подходит к Вашей розетке. Вместо этого квалифицированный электрик должен установить соответствующую розетку

Провод заземления должен быть длиннее фазных проводов и подключаться первым при монтаже, а отсоединяться последним при демонтаже. Данное требование необходимо для обеспечения постоянного защитного контура. Таким образом исключается риск поражения электрическим током и появления опасного потенциала на корпусе оборудования.

Для включения насоса вставьте вилку в розетку, для отключения насоса вытащите вилку из розетки.

Эксплуатация

Перед началом работы осмотрите изделие, всасывающий/напорный шланг и сетевой шнур на наличие видимых механических повреждений. Убедитесь, что трубопроводы, шланги и сетевой кабель проложены таким образом, чтобы исключить их повреждение из-за воздействия избыточного тепла, химических веществ, реагентов, а также потенциальных механических нагрузок и выполняемых работ на участке.

Проверьте вал с помощью прямой отвертки как показано на Рис. 3. Вал должен легко вращаться и не издавать посторонних шумов. После проверки, можете запустить двигатель.



Рис. 3



ВНИМАНИЕ! Запрещено запускать насос, если при проверке вал насоса не проворачивается (или проворачивается с усилием) и/или присутствуют посторонние шумы. В случае возникновения такой ситуации отключите насос от сети и обратитесь в сервисный центр производителя или его представителя в вашем регионе

Перед запуском насоса необходимо заполнить его водой, для этого открутите винт 6 (указан на схеме) и залейте воду в насос в количестве, достаточном, чтобы полностью заполнить всасывающую магистраль и корпус насоса.

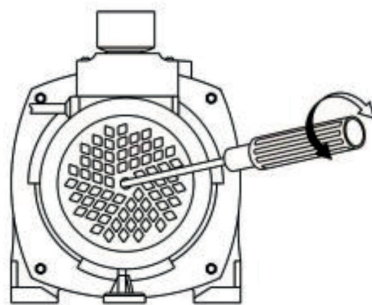
Во избежание выхода изделия из строя **НЕ ВКЛЮЧАЙТЕ** и **НЕ ИСПОЛЬЗУЙТЕ** изделие при температурах ниже +1 °С, а также не оставляйте его работающим на ночь при возможности заморозков.

Перед первым запуском или после длительного хранения включите изделие и дайте ему поработать на холостом ходу в течение 5–10 секунд. Если при этом вы услышите посторонний шум (с учётом особенностей «сухой» работы насоса), почувствуете сильную вибрацию или запах гари:

- немедленно выключите изделие;
- выньте вилку шнура питания из розетки;
- установите причину явления.

Не включайте изделие повторно до устранения причины неисправности.

В случае невозможности самостоятельного определения причин обратитесь в авторизованный сервисный центр.

Чтобы избежать образования налета на крыльчатке рабочего колеса, не оставляйте насос с водой без работы на длительное время.

Не превышайте максимального напора для насоса — повышенная нагрузка (увеличенная длина трубопровода, большая высота подачи) при невозможности прокачки воды через насос (ввиду напора, больше максимального) может привести к перегреву и повреждению крыльчатки.

При использовании насоса вне помещений регулярно очищайте корпус изделия от накапливающейся пыли и грязи. Всегда помните, что при работе вне помещения насос должен быть защищен от воздействия осадков, а также попадания прямых солнечных лучей.



Рис. 4



ВНИМАНИЕ!

Запрещается дальнейшая эксплуатация оборудования при выявлении следующих признаков:

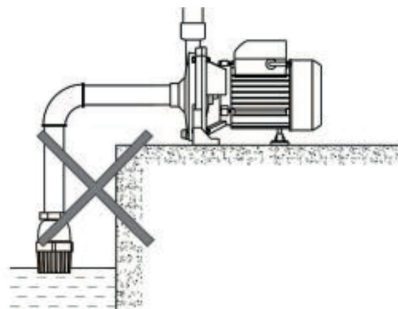
- повреждение изоляции и/или жил сетевого кабеля;
- нарушение прочности и/или целостности корпуса;
- невозможность установки или фиксации шлангов;
- нарушение электрической изоляции (биение током от изделия);
- невключение изделия при подключении к сети;
- натужный гул или писк при нажатии выключателя, не сопровождающийся вращением двигателя или шпинделя;
- появление дыма или запаха гари

При перекачивании воды с глубины (не более 8,0 м) и отсутствии контроллеров уровня необходимо периодически проверять уровень воды во избежание поломки насоса по причине «сухого» хода. Обратный клапан и сетка-фильтр на всасывающем трубопроводе всегда должна быть погружена в воду.

ВНИМАНИЕ! Не допускается работа насосного оборудования при низком уровне воды в резервуаре, водоеме и иных открытых источниках воды

Не прикасайтесь к работающим, движущимся (в том числе под кожухами, крышками) частям насоса. Не производите никакие работы с насосом, не отключив его от сети.



ЗАПРЕЩАЕТСЯ:

- эксплуатировать насос при повышенном напряжении;
- обслуживать включенный в сеть насос;
- включать насос в сеть при неисправном электродвигателе;
- оставлять на долгое время без присмотра насос, подключенный к сети;
- перемещать насосное оборудование во время работы.



ВНИМАНИЕ! Насос не имеет системы автоматического отключения при отсутствии расхода воды через него. Не допускается работа насоса с перекрытым трубопроводом подачи воды и/или «всухую» (без забора воды)

Перед длительным хранением, а также при уборке на зимнее время, отсоедините от насоса шланги и полностью слейте воду из шлангов и изделия. Рекомендуется смазать антикоррозийными средствами контактирующие с водой детали и убрать на хранение в отапливаемое, сухое и проверяемое помещение с температурой не менее 4 °С.

Техническое обслуживание

Через каждые 2000 часов работы необходимо производить техническое обслуживание насосного оборудования, а именно:

1. Внешний осмотр и подготовка:

- Отключите насос от электропитания и убедитесь, что невозможно его случайное включение.
- Визуально проверьте корпус насоса, кабель питания и соединения на отсутствие механических повреждений, следов коррозии и протечек.
- Проверьте надежность электрических соединений в клеммной коробке, отсутствие признаков перегрева или окисления.

2. Проверка гидравлической системы:

- Проверить работоспособность обратного клапана;
- Проверить плавность хода и герметичность всех шаровых кранов и задвижек;
- Промыть или очистить всасывающий фильтр;
- Осмотреть трубопровод на предмет вибраций, провисаний и возможных течей.

3. Проверка электрических параметров и автоматики:

- Измерьте сопротивления изоляции обмоток электродвигателя. Значение должно быть не менее 2,0 МОм. Снижение сопротивления указывает на старение изоляции и риск пробоя;
- Измерьте потребляемый ток насоса под нагрузкой. Превышение номинальных значений указывает на механические проблемы (заклинивание, износ) или проблемы в электродвигателе.

4. Проверка механической части (для насосов с возможностью обслуживания):

- При отключенном питании проверьте вращение вала двигателя вручную. Оно должно быть плавным, без заеданий и посторонних шумов.
- Проверьте наличие течей через торцевые уплотнения. Даже незначительное подтекание — повод для их замены, чтобы избежать попадания воды в двигатель.
- Прослушать работу насоса под нагрузкой. Посторонний гул, скрежет или вибрация нередко свидетельствуют о износе подшипников.

5. Контроль производительности:

- Замерить фактический напор и производительность насоса и сравнить с паспортными характеристиками. Существенное падение параметров (более чем на 10%) может указывать на износ рабочего колеса или других проточных частей.

Возможные неисправности и методы их устранения

Неисправность	Возможная причина	Решение
Двигатель не запускается	Нет напряжения в сети	Проверьте соединение кабеля и напряжение в сети
	Сработал термовыключатель	Дождитесь пока насос остынет
	Неисправен электродвигатели, поврежден конденсатор или кабель	Обратитесь в сервисный центр для ремонта или замены
Насос не работает на полную мощность	Низкое напряжение в сети	Проверьте напряжение в сети
	Засорение трубопровода или фильтра на всасывающей линии	Проверьте и при необходимости очистите фильтр или трубопровод
	Негерметичные соединения	Проверьте и исправьте негерметичные соединения
	Сгорела обмотка или обрыв в обмотке	Обратитесь в сервисный центр для ремонта или замены
	Затруднение вращения ротора из-за накопившейся грязи	Очистите насос от грязи или обратитесь в сервисный центр для ремонта
	Повреждение крыльчатки насоса	Обратитесь в сервисный центр для ремонта
Насос работает, но подачи воды нет	Всасывающий трубопровод (шланг) не достает до зеркала воды	Измените глубину установки насоса, высоту точки водоразбора, закройте другие краны
	При отключении насоса вода стекла, идет накачка	Установите или проверьте исправность обратного клапана
	Пережат всасывающий и/или напорный трубопровод	Устраните пережатие
	Слишком большая глубина всасывания или много точек разбора воды	Проверьте систему и при необходимости примите меры для исправления
	Негерметичность в соединениях	Восстановите герметичность
	Повреждение крыльчатки насоса	Обратитесь в сервисный центр для ремонта
Насос самопроизвольно выключился	Сработал термовыключатель	Дождитесь пока насос остынет

Правила хранения и утилизации электроинструмента

Хранение

Насос рекомендуется хранить в чистом виде в закрытом, отапливаемом и вентилируемом помещении, при температуре от 0 до 40 °С и относительной влажности воздуха не более 80%, вдали от источников тепла. Не допускать воздействия: прямых солнечных лучей, механических, химических факторов, влаги, агрессивных жидкостей, резких перепадов температуры и влажности.

Транспортировка должна осуществляться в фирменной упаковке производителя, закрытым транспортом, при температуре от -20 до 40 °С. При транспортировке недопустимо воздействие: прямых солнечных лучей, механических и химических факторов, влаги, агрессивных жидкостей, резких перепадов температуры и влажности, а также нарушение целостности упаковки.

Сроки хранения и утилизация

- Срок хранения насоса составляет 5 (пять) лет при соблюдении условий хранения, указанных в данном руководстве по эксплуатации. Срок хранения исчисляется с даты производства насоса. По окончании этого срока вне зависимости от технического состояния хранения должно быть прекращено и принято решение о проверке технического состояния насоса, направлении в ремонт или утилизации и об установлении нового срока хранения. Дата изготовления указана на этикетке инструмента.
- Срок службы насоса составляет 3 (три) года при соблюдении условий хранения и правил эксплуатации, а также правильности сборки и монтажа инструмента, указанных в данном руководстве по эксплуатации. Срок службы исчисляется с даты продажи.
- По истечению срока службы или после достижения назначенного ресурса, насос не должен использоваться и подлежит утилизации без нанесения экологического ущерба окружающей среде, в соответствии с нормами и правилами, действующими на территории государства-члена Евразийского Экономического Союза, на которой осуществляется утилизация данного инструмента.
- Утилизация насоса и комплектующих узлов заключается в его полной разборке и последующей сортировке по видам материалов и веществ, для последующей переплавки или использования при вторичной переработке.
- Данный насос и комплектующие узлы изготовлены из безопасных для окружающей среды и здоровья человека материалов и веществ. Тем не менее, для предотвращения негативного воздействия на окружающую среду, по окончании использования насоса (истечению срока службы) или его непригодности к дальнейшей эксплуатации, насос подлежит сдаче в приемные пункты по переработке металлолома и пластмасс.

Гарантийные условия

Предприятие-изготовитель гарантирует безотказную работу инструмента в течение 12 месяцев со дня продажи при условии соблюдения потребителем правил хранения и эксплуатации.

Если в течение гарантийного срока неисправность инструмента произошла по вине изготовителя - производится гарантийный ремонт заводом-изготовителем.

Гарантийный ремонт не производится и претензии не принимаются в случае:

- отсутствия в гарантийном свидетельстве штампа торгующей организации и даты продажи
- повреждения инструмента при транспортировке и эксплуатации
- не соблюдения условий эксплуатации
- превышения сроков и нарушения условий хранения

Жабдықты сатып алу кезінде

- жабдықтың жарамдылығына және оның толық жиынтығына көз жеткізіңіз;
- кепілдік талонын толтырудың дұрыстығы



НАЗАР АУДАРЫҢЫЗ! Жабдықпен жұмыс істеуді бастар алдында пайдалану жөніндегі осы нұсқаулықпен мұқият танысыңыз

Сорғы жабдығы **ТЕК** таза тұщы суды айдауға арналған. Сорғыны құрамы мен қасиеттері жағынан судан ерекшеленетін сұйықтықтарды (тұзды су, еріткіштер, тез тұтанатын және жарылғыш сұйықтықтар, сарқынды сулар, отын) айдау үшін пайдалануға **ТЫЙЫМ САЛЫНАДЫ**.

Жабдықтың істен шығуын және сынуын болдырмау үшін қоршаған ортаның температурасы + 1 °С төмен және судың температурасы + 40 °С жоғары болған кезде оның жұмыс істеуіне **ЖОЛ БЕРМЕҢІЗ**.

Жабдықтың «құрғақ» жұмыс істеуіне **ЖОЛ БЕРІЛМЕЙДІ** (су алмастан немесе су жинау магистралі жабылмаған)

Сорғының батыру жағдайында жұмыс істеуіне жол берілмейді. Жабдықтың өте жоғары бірқалыпты үй-жайларда жұмыс істеуіне жол бермеңіз.

Сорғы ұзақ үздіксіз жұмысқа арналмаған.

Жабдықты электр желісіне қосуды номиналы 30 мА-дан аспайтын ҚСҚ қорғаныстық ажырату құрылғысы арқылы ғана жүзеге асыру қажет. Сорғы жабдығын желіге қосқан кезде жерге қосылатын розеткаларды пайдаланыңыз.

Бұйымның сипаттамасы

ALTECO құйынды өздігінен соратын сорғы тұрмыстық сумен жабдықтау жүйесін, бақты немесе бақшаны суару жүйесін ұйымдастыру үшін таза суды айдауға, сондай-ақ қысым көтерілген кезде көгалдарды суаруға, сондай-ақ аэрация және дренаж жүйелерінде шектелген.

Жабдық + 1 °С-тан + 40 °С-қа дейінгі және салыстырмалы ылғалдылығы 80% -дан аспайтын қоршаған ортаның температурасы кезінде тұрмыстық қолдануға арналған.



НАЗАР АУДАРЫҢЫЗ! Көшеде жабдықтарды пайдаланған кезде сорғының жауын-шашын мен тікелей күн сәулесінің әсерінен қорғалғанына көз жеткізіңіз



НАЗАР АУДАРЫҢЫЗ! Жабдықты монтаждау жөніндегі барлық жұмыстарды тиісті рұқсаты бар білікті мамандар жүргізуі тиіс



НАЗАР АУДАРЫҢЫЗ! Сорғыны жөндеу және диагностикалау жөніндегі барлық жұмыстар тек қана авторизацияланған сервистік орталықтарда орындалуы тиіс. Дербес жөндеу жабдықта кепілдікті жоғалтуға әкелуі мүмкін

Құрылғысы

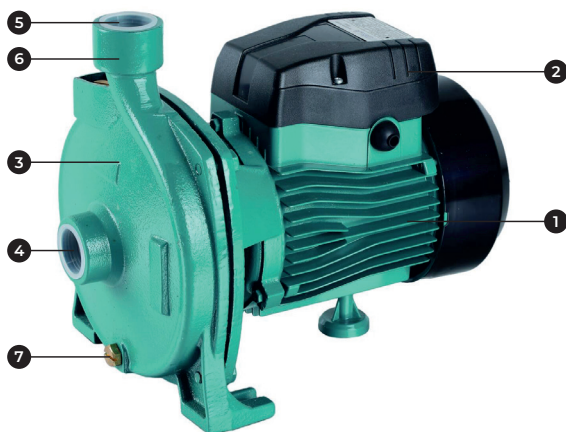

1 сур.

- | | |
|-----------------------|--|
| 1. Электр қозғалтқышы | 5. Қысым саңылауы |
| 2. Клеммалық блок | 6. Толтыру саңылауы |
| 3. Сорғы корпусы | 7. Корпустан су ағызуға арналған саңылау |
| 4. Сору саңылауы | |

Пайдаланар алдында

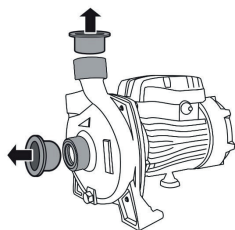

Тасымалдау бітеуіштерін жойыңыз

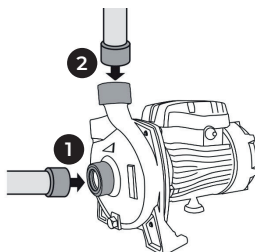

Құбырды қосыңыз

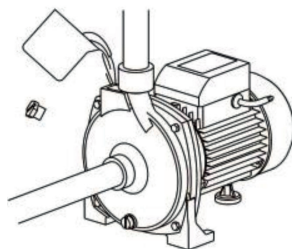

Сорғыны сумен толтырыңыз

Техникалық сипаттамалары

Сипаттамалары	СРМ 370-25 СS	СРМ 550-25 СS	СРМ 750-25 СS	СРМ 1100-25 СS
Сорудың ең жоғарғы биіктігі, м	8	8	8	8
Максималды өнімділік, л/мин	90	95	100	130
Максималды көтеру биіктігі, м	20	24	28	25
Сұйықтықтың максималды температурасы	60			
Номиналды қуаты, Вт	370	550	750	1100
Электрмен қоректендіру	220В + 10% ~ 50 Гц			
Номиналды ток (А)	2.4	4.0	4.5	7.0
Қозғалтқышты оқшаулау сыныбы	В			
Қозғалтқышты қорғау сыныбы	IP X4			
Кіру және шығу саңылауларының диаметрі	1"			
Кабель ұзындығы, м	1.2			
Қозғалтқышты қорғау	Биметалды термодатчик			

Жабдықты орнату

Жұмыс басталар алдында:

1. Жабдықты су алатын жерге мүмкіндігінше жақын тегіс көлденең бетке орнатыңыз. Қозғалтқышты қалыпты желдету және еркін қызмет көрсету үшін корпус айналасында жеткілікті кеңістікті қамтамасыз етіңіз.



НАЗАР АУДАРЫҢЫЗ! Тегіс емес орнату кезінде сорғы мойынтіректерге түсетін жүктеменің артуынан және тораптар мен агрегаттардың тез тозуына әкелетін тербелістердің пайда болуынан тез істен шығуы мүмкін

2. Жұмыс кезінде жабдықтың жылжуын болдырмай, сорғыны болттардың көмегімен сенімді бекітіңіз.
3. Бұрандалы қосылысқа (4) түбі кері клапаны (жеткізу жиынтығына кірмейді) орнатылған сору құбырын қосыңыз, бұрандалы қосылысқа (5) қысымды құбырды қосыңыз.



НАЗАР АУДАРЫҢЫЗ!

- Сору құбырының диаметрі сору саңылауының диаметрінен кем болмауы тиіс.
- Егер сору биіктігі 4 метрден асса, онда үлкен диаметрлі құбырды пайдалану қажет.
- Ауа тығыздарының пайда болуын болдырмау үшін сору құбырының су көзіне қарай 1-2% еңісі болуы тиіс. Бұл өздігінен ағуды қамтамасыз етеді және сору желісінде ауаның жиналуын болдырмайды

4. Сору құбырын су қоймасына кемінде 2 м тереңдікке тиеңіз, Құбырдың соңынан түбіне дейінгі арақашықтық тұнбаның, құмның және басқа да ластанулардың жиналуын болдырмау үшін кемінде 0,5 м болуы тиіс. Сору құбырының соңына сүзгі торы бар кері клапанды орнатыңыз.
5. Қысымды құбырда, бекіту құрылғысының алдында, кері клапанды орнатыңыз, бұл судың кері ағып кетуін, су құюды және сорғының шамадан тыс жүктелуін болдырмауға мүмкіндік береді, бұл оның мерзімінен бұрын істен шығуына әкелуі мүмкін
6. Су құбыры сорғы корпусына қысым жасамау үшін арнайы аспаларға бекітілуі тиіс. Құбырлардың бір-бірімен және сорғымен қосылуы герметикалық болуы тиіс. (1-сурет)
7. Сорғының немесе құбыр жүйесінің элементтеріне зақым келтірмеу үшін бұрандалы қосылыстарды тартқан кезде шамадан тыс күш салудан аулақ болыңыз.
8. Сору құбыры барынша қысқа болуы және артық қосылыстарды, бұгулерді немесе бұруларды қамтымауы тиіс (2-суретті қараңыз). Артық бұрылыстар мен қосылыстар гидравликалық ысыраптарды арттырады, ауаны сорып алу қаупін арттырады және сорғымен жасалатын қысым мен өнімділікті төмендетуі мүмкін.

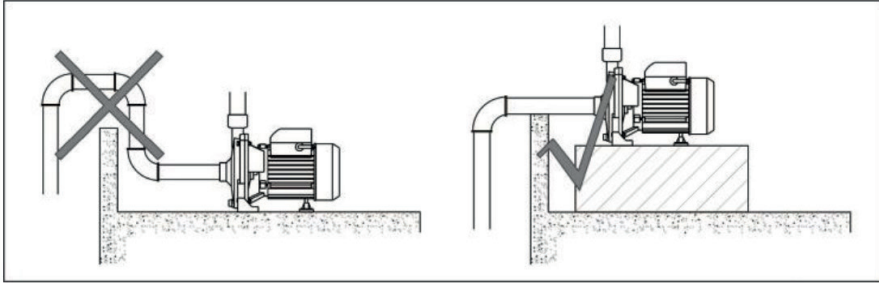

2 сур.

НАЗАР АУДАРЫҢЫЗ! Егер су сорғы бөлігінен шығатын болса, сору құбырындағы барлық қосылыстардың герметикалығын, сондай-ақ кері клапанның жарамдылығын тексеріңіз (жеткізу жиынтығына кірмейді)

Сорғыны электр желісіне қосу

Жабдықты іске қосар алдында сорғының қайырмасында көрсетілген деректердің сіздің электр желісінің сипаттамаларына сәйкес келетініне көз жеткізіңіз.

Жабдықты желіге қосар алдында кабельдің, шанышқының және сорғы корпусының көзге көрінетін механикалық зақымдануының жоқтығына көз жеткізіңіз. Кәбіл зақымданған кезде сорғыны пайдалануға тыйым салынады. Кәбілді ауыстыруды өндірушінің сервистік орталығы немесе оның өңірдегі өкілі ғана жүзеге асыруы тиіс.

Жабдықты электр желісіне қосу номиналы 30 мА-дан аспайтын ҚСҚ қорғаныстық ажырату құрылғысы арқылы жүзеге асырылуы тиіс. Сорғы жабдығын желіге қосқан кезде жерге қосылатын розеткаларды пайдаланыңыз.

Сорғыны тиісті номиналды автоматты ажыратқышы және тиісті қимасы бар кабелі бар қоректендірудің жеке желісіне қосу ұсынылады.



НАЗАР АУДАРЫҢЫЗ! Жабдықты электр желісіне қосуды тиісті біліктілігі бар және барлық жергілікті және ұлттық қағидалар мен стандарттарды сақтай отырып, электриктер жүзеге асыруы тиіс. **Электр желісіне сорғы дұрыс қосылмаған жағдайда тауарға кепілдік күшін жояды!**



НАЗАР АУДАРЫҢЫЗ! Жабдық жерге тұйықталуы тиіс. Егер вилкан Сіздің розеткаңызға сәйкес келмесе, вилканы қайта жасауға тыйым салынады. Оның орнына білікті электрик тиісті розетка орнатуы тиіс

Жерге қосу сымы фазалық сымдардан ұзын болуы және монтаждау кезінде бірінші қосылуы, ал бөлшектеу кезінде соңғысы ажыратылуы тиіс. Бұл талап тұрақты қорғаныс контурын қамтамасыз ету үшін қажет. Осылайша электр тоғымен зақымдану және жабдық корпусында қауіпті әлеуеттің пайда болу қаупі жойылады.

Сорғыны қосу үшін вилканы розеткаға салыңыз, сорғыны ажырату үшін вилканы розеткадан шығарыңыз.

Пайдалану

Жұмыс басталар алдында бұйымды, соратын/қысымды шлангіні және желілік бауды көзге көрінетін механикалық зақымданулардың болуына қарап шығыңыз. Құбыржолдар, шлангілер және желілік кабель артық жылудың, химиялық заттардың, реагенттердің, сондай-ақ әлеуетті механикалық жүктемелер мен учаскеде орындалатын жұмыстардың әсерінен олардың зақымдануын болдырмайтындай етіп салынғанына көз жеткізіңіз.

3-суретте көрсетілгендей білікті тік бұрауыштың көмегімен тексеріңіз. Білік оңай айналуы және бөгде шу шығармауы тиіс. Тексерістен кейін қозғалтқышты іске қосуға болады.

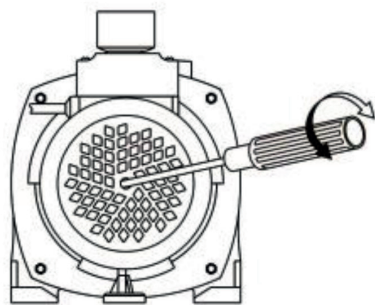

3 сур.



НАЗАР АУДАРЫҢЫЗ! Егер тексеру кезінде сорғы білігі бұрылмаса (немесе күшпен бұрылса) және/немесе бөгде шу болса, сорғыны іске қосуға тыйым салынады. Мұндай жағдай туындаған жағдайда сорғыны желіден ажыратыңыз және өндірушінің немесе оның өңірдегі өкілінің сервистік орталығына хабарласыңыз

Сорғыны іске қосар алдында оны сумен толтыру қажет, ол үшін бұранда 6 (схемада көрсетілген) ағытыңыз және сорғының сорғыш магистралі мен корпусын толық толтыруға жеткілікті мөлшерде сорғыға су құйыңыз.

Бұйымның істен шығуын болдырмау үшін бұйымды +1 °C төмен температурада **ҚОСПАҢЫЗ ЖӘНЕ ПАЙДАЛАНБАҢЫЗ**, сондай-ақ аяз болуы мүмкін кезде оны түнгі уақытта жұмыс істеушілерге қалдырмаңыз.

Бірінші рет іске қосар алдында немесе ұзақ сақтағаннан кейін бұйымды қосып, 5-10 секунд бойы бос жүрісте жұмыс істеуге рұқсат етіңіз. Егер сіз бөгде шуды естісеңіз (сорғының «құрғақ» жұмысының ерекшеліктерін ескере отырып), қатты діріл немесе жану иісін сезесіз:

- бұйымды дереу сөндіріңіз;

- розеткадан қуат сымының айырын алып тастаңыз;
- құбылыстың себебін анықтаңыз.

Ақау себебі жойылғанға дейін бұйымды қайта қоспаңыз.

Себептерді өз бетінше анықтау мүмкін болмаған жағдайда, авторизацияланған сервистік орталыққа хабарласыңыз.

Жұмыс доңғалағының қанатшасында жалғанудың пайда болуын болдырмау үшін су сорғысын ұзақ уақыт бойы жұмыссыз қалдырмаңыз.

Сорғыға арналған ең жоғары қысымнан аспаңыз. Сорғы арқылы суды айдау мүмкін болмаған кезде жоғары жүктеме (құбырдың ұлғайтылған ұзындығы, берудің үлкен биіктігі) (қысымға байланысты, ең жоғарғысынан артық) қанатшаның қызып кетуіне және зақымдануына әкелуі мүмкін.

Сорғыны үй-жайдан тыс жерде пайдаланған кезде бұйымның корпусын үнемі жиналатын шаң мен кірден тазартып отырыңыз. Үй-жайдан тыс жерде жұмыс істеген кезде сорғы жауын-шашынның әсерінен, сондай-ақ күн сәулесінің тікелей түсуінен қорғалуы тиіс.



НАЗАР АУДАРЫҢЫЗ!

Мынадай белгілер анықталған кезде жабдықты одан әрі пайдалануға тыйым салынады:

- желілік кәбілдің оқшаулағышының және/немесе желісінің зақымдануы;
- корпусының беріктігінің және/немесе тұтастығының бұзылуы;
- шлангілерді орнатудың немесе бекітудің мүмкін еместігі;
- электр оқшауламасының бұзылуы (бұйымнан токпен соғылуы);
- желіге қосылған кезде бұйымның қосылмауы;
- қозғалтқыштың немесе шпиндельдің айналуымен ілеспейтін ажыратқышты басқанда бөтен дыбыстар;
- түтіннің немесе күйік иісінің пайда болуы

Тереңдіктен (8,0 м артық емес) суды айдау және деңгей бақылаушылары болмаған кезде «құрғақ» жүріс себебінен сорғының сынуын болдырмау үшін су деңгейін мерзімді тексеру қажет. Кері клапан және сору құбырындағы сүзгі торы әрқашан суға батырылуы тиіс.



НАЗАР АУДАРЫҢЫЗ! Резервуардағы, су қоймасындағы және өзге де ашық су көздеріндегі су деңгейі төмен болған кезде сорғы жабдығының жұмыс істеуіне жол берілмейді

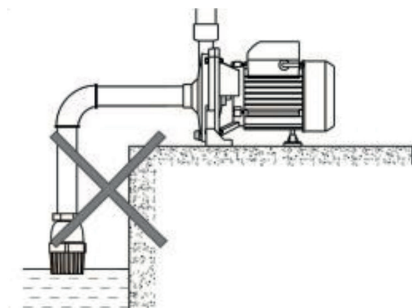

4 сур.

Сорғының жұмыс істеп тұрған, қозғалатын бөліктеріне (оның ішінде қаптамалар, қақпақтар астында) тиіспеңіз. Сорғымен желіден ажыратпай ешқандай жұмыс істемеңіз.



ТҮЙІМ САЛЫНАДЫ:

- жоғары кернеу кезінде сорғыны пайдалануға;
- желіге қосылған сорғыға қызмет көрсетуге;
- электр қозғалтқышы бұзылған кезде сорғыны желіге қосуға;
- желіге қосылған сорғыны ұзақ уақытқа қараусыз қалдыруға;
- жұмыс уақытында сорғы жабдығын орнын ауыстыру.



НАЗАР АУДАРЫҢЫЗ! Сорғының ол арқылы су шығыны болмаған кезде автоматты ажырату жүйесі болмайды. Сорғының су берудің жабық құбырымен және/немесе «құрғақ» (су алмастан) жұмыс істеуіне жол берілмейді

Ұзақ сақтау алдында, сондай-ақ қысқы уақытта жинау кезінде сорғыдан шлангілерді ажыратыңыз және шлангілер мен бұйымдардың суын толық ағызыңыз. Сумен жанасатын бөлшектерді тоттануға қарсы құралдармен майлау және температурасы кемінде 4 °C жылытылатын, құрғақ және тексерілетін үй-жайларда сақтауға қою ұсынылады.

Техникалық қызмет көрсету

Әрбір 2000 сағат сайын сорғы жабдығына техникалық қызмет көрсету қажет, атап айтқанда:

1. Сыртқы қарау және дайындау:

- Сорғыны электр қуатынан ажыратыңыз және оны кездейсоқ қосу мүмкін еместігіне көз жеткізіңіз.

- Сорғы корпусын, қоректендіру кабелін және қосылыстарды механикалық зақымданулардың, коррозия іздерінің және ағулардың болмауына көзбен шолып тексеріңіз.
- Клеммдік қорапта электр қосылыстарының сенімділігін, қызып кету немесе тотығу белгілерінің болмауын тексеріңіз.

2. Гидравликалық жүйені тексеру:

- Кері клапанның жұмыс қабілеттілігін тексеру;
- Барлық шарлы крандар мен ысырмалардың тегіс жүруін және герметикалығын тексеру;
- Сору сүзгісін жуу немесе тазалау;
- Құбыр өткізгішті діріл, салбырау және ықтимал ағындар мәніне тексеру.

3. Электр параметрлері мен автоматиканы тексеру:

- Электр қозғалтқыш орамаларының оқшаулау кедергісін өлшеңіз. Мәні 2,0 МОм кем болмауы тиіс. Кедергінің төмендеуі оқшаулаудың ескіруін және сыну қаупін көрсетеді;
- Сорғының тұтынатын тогын жүктемемен өлшеңіз. Номиналды мәндердің артуы механикалық проблемаларды (сыналану, тозу) немесе электр қозғалтқышындағы проблемаларды көрсетеді.

4. Механикалық бөлікті тексеру (қызмет көрсету мүмкіндігі бар сорғылар үшін):

- Қоректендіру ажыратылған кезде қозғалтқыш білігінің айналуын қолмен тексеріңіз. Ол баяу, бөгде шусыз болуы керек.
- Бүйірлік тығыздағыштар арқылы ағындардың болуын тексеріңіз. Тіпті шамалы ағудың өзі - қозғалтқышқа судың түсуін болдырмау үшін оларды ауыстыруға себеп.
- Жүктемедегі сорғының жұмысын тыңдау. Бөгде дауыстар, шағылыстыру немесе діріл мойынтіректердің тозғандығын көрсетеді.

5. Өнімділікті бақылау:

- Нақты қысымды және сорғының өнімділігін өлшеу және паспорттық сипаттамалармен салыстыру. Параметрлердің едәуір төмендеуі (10% -дан астам) жұмыс деңгелегінің немесе басқа ағын бөліктерінің тозуын көрсетуі мүмкін.



НАЗАР АУДАРЫҢЫЗ! Сорғы агрегатының конструкциясына байланысты кез келген ақаулықтар табылған кезде, пайдалануды дереу тоқтату және өндірушінің авторизацияланған сервистік орталығына немесе оның ресми өкіліне жүгіну қажет. Жабдықты өз бетінше бөлшектеу, жөндеу немесе түрлендірудің кез келген әрекеті кепілдік міндеттемелерді дереу және толық жоюға әкеледі

Ықтимал ақаулар және оларды жою әдістері

Ақаулық	Ықтимал себеп	Шешім
Қозғалтқыш іске қосылмайды	Желіде кернеу жоқ	Кабель қосылымын және желідегі кернеуді тексеріңіз
	Жылу қосқыш іске қосылды	Сорғы суығанша күтіңіз
	Электр қозғалтқыштары ақаулы, конденсатор немесе кабель зақымдалған	Жөндеу немесе ауыстыру үшін сервис орталығына хабарласыңыз
Сорғы толық қуатында жұмыс істемейді	Желідегі төмен кернеу	Желідегі кернеуді тексеріңіз
	Сору желісінде құбырдың немесе сүзгінің бітелуі	Сүзгіні және/немесе құбырды тексеріңіз және қажет болған жағдайда тазалаңыз
	Герметикалық емес қосылыстар	Герметикалық емес қосылыстарды тексеріңіз және түзетіңіз
	Орам немесе орамдағы үзік жанып кетті	Жөндеу немесе ауыстыру үшін сервис орталығына хабарласыңыз
	Жинақталған кірден ротордың айналуының қиындығы	Сорғыны кірден тазартыңыз немесе жөндеу үшін сервис орталығына хабарласыңыз
	Сорғының жұмыс деңгелегінің зақымдануы	Герметикалық емес қосылыстарды тексеріңіз және түзетіңіз
Сорғы жұмыс істейді, бірақ су берілмейді	Сору құбыры (шланг) су айнасына жетпейді	Сорғыны орнату тереңдігін, су алу нүктесінің биіктігін өзгертіңіз, басқа крандарды жабыңыз
	Сорғы ажыратылған кезде шыны суы, өздігінен сору процесі жүреді	Кері клапанды орнатыңыз немесе тексеріңіз
	Сору және/немесе қысым құбыры сығылған	Қысуды жойыңыз
	Сору тереңдігі тым үлкен немесе су шығынының көп нүктелері	Жүйені тексеріңіз және қажет болған жағдайда түзетуге шаралар қолданыңыз
	Герметикалық емес қосылыстар	Герметикалық емес қосылыстарды тексеріңіз және түзетіңіз
	Сорғының жұмыс деңгелегінің зақымдануы	Жөндеу үшін сервис орталығына хабарласыңыз
Сорғы өздігінен өшіп қалды	Жылу қосқыш іске қосылды	Сорғы суығанша күтіңіз

Электр құралын сақтау және кәдеге жарату ережелері

Сақтау

Құралды арнайы қаптамада (кейісте) немесе ластанудан, зақымданудан, ылғалдың әсерінен, тікелей күн сәулесінен, жоғары температурадан немесе олардың күрт өзгеруінен қорғауды қамтамасыз ететін өзге де тәсілмен сақтау және тасымалдауға кеңес беріледі.

Сақтау мерзімі және кәдеге жарату

- Осы пайдалану жөніндегі нұсқаулықта көрсетілген сақтау шарттары сақталған кезде бұйымның сақтау мерзімі 10 (он) жылды құрайды. Сақтау мерзімі өнім шығарылған күннен бастап есептеледі. Осы мерзім аяқталғаннан кейін бұйымның техникалық жай-күйіне қарамастан сақтау тоқтатылып, бұйымның техникалық жай-күйін тексеру, жөндеуге немесе кәдеге жаратуға жіберу және сақтаудың жаңа мерзімін белгілеу туралы шешім қабылдануға тиіс. Шығарылған күні құрал жапсырмасында көрсетілген.
- Өнімнің қызмет ету мерзімі егер сақтау шарттары мен пайдалану ережелері сақталса, сондай-ақ осы пайдалану нұсқаулығында көрсетілген құралды дұрыс
- құрастыру және монтаждау жағдайында 3 (үш) жылды құрайды. Қызмет ету мерзімі өнімді сатқан күннен бастап есептеледі.
- Қызмет мерзімі өткеннен кейін немесе тағайындалған ресурсқа қол жеткізгеннен кейін құрал осы құралды кәдеге жарату жүзеге асырылатын Еуразиялық экономикалық одаққа мүше мемлекеттің аумағында қолданылатын нормалар мен қағидаларға сәйкес пайдаланылмауға және қоршаған ортаға экологиялық залал келтірмей кәдеге жаратылуға тиіс.
- Құрал-саймандар мен жинақтаушы тораптарды кәдеге жарату оны толық бөлшектеуден және кейіннен қайта өңдеу кезінде қайта балқыту немесе пайдалану үшін материалдар мен заттардың түрлері бойынша сұрыптаудан тұрады.
- Бұл құрал мен компоненттер қоршаған ортаға және адам денсаулығына қауіпсіз материалдар мен заттардан жасалған. Осыған қарамастан, қоршаған ортаға теріс әсерді болдырмау үшін құралды пайдалану аяқталғаннан кейін (қызмет ету мерзімі аяқталғаннан кейін) немесе оның одан әрі пайдалануға жарамсыздығынан кейін құрал металл сынықтары мен пластмассаларды қайта өңдеу жөніндегі қабылдау бекеттеріне тапсырылуға тиіс.

Кепілдік шарттары

Тұтынушы сорғыны сақтау мен пайдалану ережелерін сақтаған жағдайда, өндіруші кәсіпорын құралдың сатып алған күннен бастап 12 айдың ішінде үздіксіз жұмысына кепілдік береді.

Егер кепілдік мерзімінің ішінде құралдың бұзылуы өндірушінің кесірінен болса – өндіруші зауыт кепілдік бойынша жөндеуді іске асырады.

Келесі жағдайларда кепілдік бойынша жөндеу жүргізілмейді және шағымдар қабылданбайды:

- кепілдеме куәлігінде сатушы ұйымның мөртабаны мен сатылған күннің жоқ болуы
- құралдың тасымалдау және пайдалану кезіндегі зақымдалуы
- пайдалану талаптарының сақталмауы
- кепілдік мерзімінің өтіп кетуі немесе сақтау шарттарының бұзылуы

KZ | Импорттаушы: «ТССП Дистрибьюшн» ЖШС, ҚР, Астана қ., Ақжол даңғ., 65 ғим., тел. +7 (7172) 55 44 00, info@alteco.kz. Өнім сапасы бойынша наразылық қабылдайтын мекеме: «ТССП Қазақстан» ЖШС, ҚР, Астана қ., Ақжол даңғ., 65 ғим., тел. +7 (7172) 55 44 00. Қытайда жасалған

Импортер: ТОО «ТССП Дистрибьюшн», РК, г. Астана, просп. пр. Ақжол, зд. 65, тел. +7 (7172) 55 44 00, info@alteco.kz. Организация, принимающая претензии по качеству продукции: ТОО «ТССП Казахстан», РК, г. Астана, просп. пр. Ақжол, зд. 65, тел. +7 (7172) 55 44 00

RU | Импортер и организация, принимающая претензии по качеству продукции: ООО «Северный Альянс», РФ, 630020, Новосибирская область, г. Новосибирск, ул. Тамбовская, 41., тел. +7 967 085 46 24, info@altecopt.ru. Сделано в Китае

UZ | Import qiluvchi va mahsulot sifati bo'yicha da'volarni qabul qiluvchi tashkilot: «ТSSP» ХК МСНЖ, О'zbekiston, Toshkent, Bilimdon ko'chasi 12a - uy, tel. +998 90 830 22 60, info@alteco.uz. Xitoyda ishlab chiqarilgan

Дата приема	_____	Заполняется сервисным центром	Отрывной талон	
Дата выдачи	_____		Изделие _____ Серийный номер _____	
Особые отметки	_____		Дата продажи _____	
	_____		Дата приема _____	
	_____		Дата выдачи _____	
		Покупатель _____		

Дата приема	_____	Заполняется сервисным центром	Отрывной талон	
Дата выдачи	_____		Изделие _____ Серийный номер _____	
Особые отметки	_____		Дата продажи _____	
	_____		Дата приема _____	
	_____		Дата выдачи _____	
		Покупатель _____		

Дата приема	_____	Заполняется сервисным центром	Отрывной талон	
Дата выдачи	_____		Изделие _____ Серийный номер _____	
Особые отметки	_____		Дата продажи _____	
	_____		Дата приема _____	
	_____		Дата выдачи _____	
		Покупатель _____		

Производитель оставляет за собой право на внесение изменений в конструкцию, дизайн и комплектацию изделий.

Өндіруші өнімнің конструкциясына, дизайнына және конфигурациясына өзгерістер енгізу құқығын өзіне қалдырады.

Ishlab chiqaruvchi mahsulotlarning dizayni, dizayni va konfiguratsiyasiga o'zgartirishlar kiritish huquqini o'zida saqlab qoladi.

Өндүрүүчү продукциянын конструкциясына, дизайнына жана комплектине өзгөртүүлөрдү киргизүү укугун өзүнө калтырат.

